

**Name** Pixel 24V Push button LED feedback

**Ref** Px 81 01

PRODUCT MODULE (MAX 4 MODULES) COLOR

EXAMPLE CODE Px8101: Pixel IT 24V push button + LED amber Stainless Steel

Product	Code
Select	Ni
Circum Select***	CN
Module	Code
1T 24V push button + LED white	71
2T 24V push button + LED white	72
3T 24V push button + LED white	73
4T 24V push button + LED white	74
1T 24V push button + LED amber	81
2T 24V push button + LED amber	82
3T 24V push button + LED amber	83
4T 24V push button + LED amber	84
Color	Code
Stainless Steel	01
Matt White RAL9010	02
Gunpowder Black	03
Brushed Brass	06
Chrome	08
Nickel	09
Textured White RAL9010	13
Textured Black	14
Bronze Antique	17
Matt Black	18
Tin Antique	19
Brass Antique	20
Copper	29
Anodic Bronze	44
Anodic Brown	45

Specifications	
Switching capacity	24V (24V DC/20mA)
Function	SPST (ON) - OFF
Contact material	Silver
Lifecycle	30 million operations
Dielectrical strenght	1000V RMS
Maximum load	9 Watt (AC) - 6 Watt (DC)
CE	Conform
Regulatory compliance	IEC60669-1
RoHS	RoHS compatible

**Installation**

**1 RECESSED WALL BOX INSTALLATION**

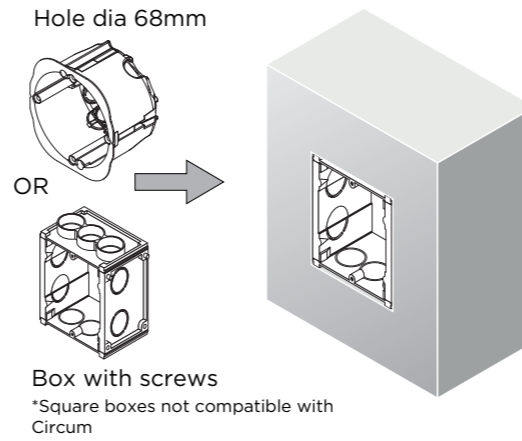

**2 FIX FRAME TO WALL OR JUNCTION BOX WITH 2 SCREWS (USE HOLES ON VERTICAL AXIS)**

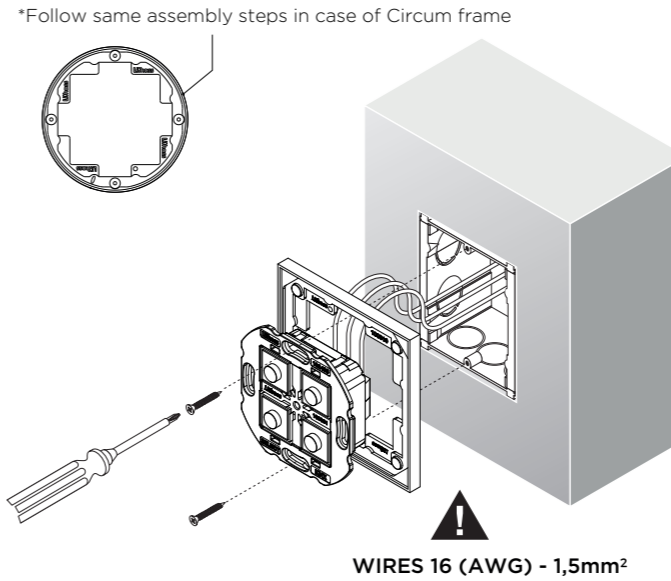

**3 PLACE COVERPLATE INTO FRAME**

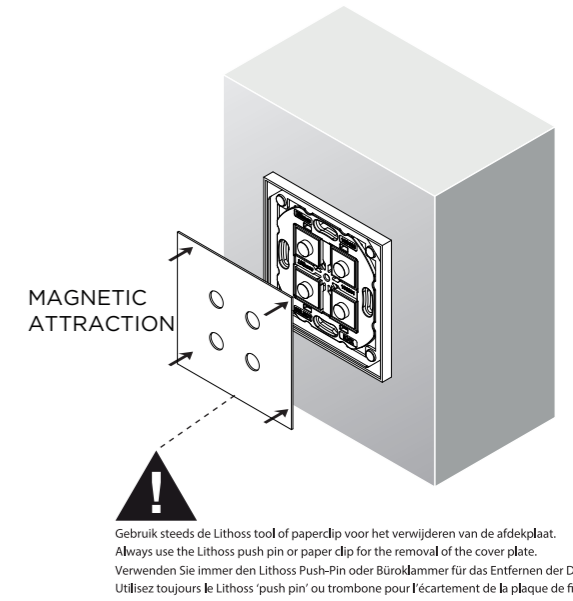

**Front view 2T**

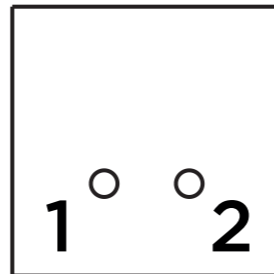

**Rear view 2T**

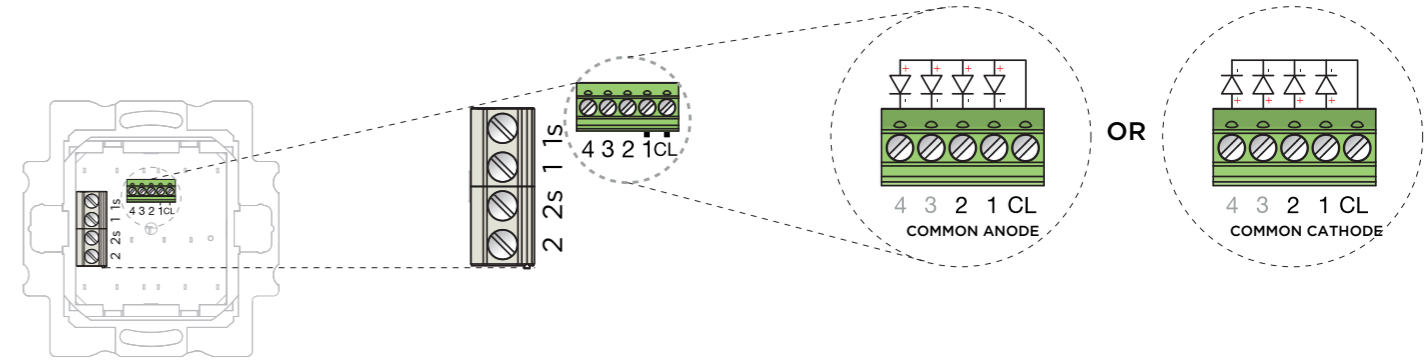

**Front view 4T**

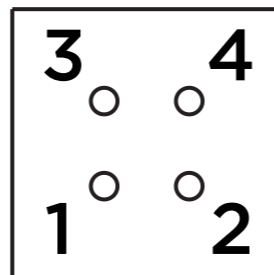

**Rear view 4T**

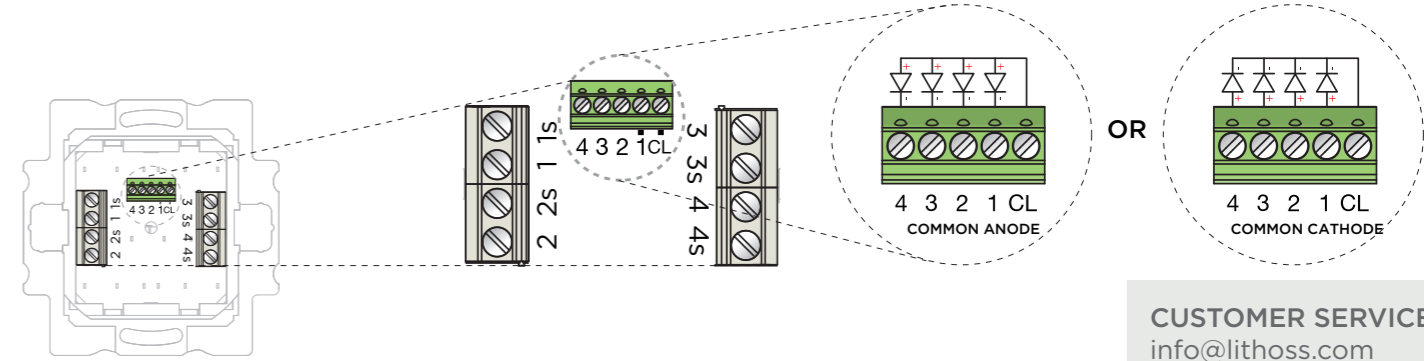

**CUSTOMER SERVICE**  
info@lithoss.com  
www.lithoss.com  
++32(0)56481598

**NL Installatie- en onderhoudsrichtlijnen met betrekking tot fabrieksgarantie**

- 1 De plaatsing, de aansluiting en het uittesten van dit toestel dient steeds te gebeuren door een erkend elektro-installateur.
- 2 Dit toestel moet geïnstalleerd, verbonden en getest worden volgens de nationaal geldende reglementen op elektrische installaties.
- 3 Deze technische bijsluiter dient te worden beschouwd als een onderdeel van de algemene verkoopvoorwaarden van Lithoss NV/SA.
- 4 De elektro-installateur is verantwoordelijk voor het gebruik van compatibele apparaten die voldoen aan de geldende CE en IEC normen.
- 5 Gebruik steeds de bijgeleverde tool voor het verwijderen van de afdeklaat.
- 6 Reinig het toestel enkel met een zachte en licht vochtige doek zonder reinigingsmiddel.
- 7 Leg altijd eerst de elektriciteit af alvorens te plaatsen en installeren.

**EN Installation and maintenance instructions associated to the manufacturer's warranty**

- 1 The installation, connection and testing of this device should always be performed by a recognized electrician/installer.
- 2 This device needs to be installed, connected and tested according to the official national instruction guide for electrical installations.
- 3 This technical manual is to be considered as an additional term to the general sales conditions of Lithoss NV/SA.
- 4 The installer is responsible for the use of compatible products which meet the CE and IEC rules.
- 5 Always use the push pin for the removal of the cover plate.
- 6 Clean the device only with a soft and slightly wet piece of cloth without any detergent.
- 7 Always switch off the electricity before installation.

**DE Installations- / Wartungsanweisungen des Herstellers/ Verbundes für die Garantie.**

- 1 Die Installation- / Anschluss und Prüfung dieses Gerätes sollte immer von einem anerkannten Elektriker / Installateur durchgeführt werden.
- 2 Dieses Gerät muss nach der offiziellen nationalen Gebrauchsanweisung für die Elektroinstallation geprüft, angeschlossen und installiert sein.
- 3 Dieses technische Handbuch soll eine zusätzliche Bedingung zu den allgemeinen Geschäftsbedingungen von Lithoss NV / SA in Betracht gezogen werden.
- 4 Der Installateur ist für die Verwendung- / den Gebrauch von kompatiblen Produkten, die der CE und IEC- Regeln entsprechen, verantwortlich.
- 5 Verwenden Sie immer den Push-Pin für das Entfernen der Deckplatte.
- 6 Reinigen Sie das Gerät nur mit einem weichen, leicht feuchten Tuch ohne Reinigungsmittel.
- 7 Vor Installations- und Wartungsarbeiten immer erst die Stromzufuhr von der Hauptleitung ausschalten.

**FR Instructions d'installations et d'entretien à respecter vis-à-vis de la garantie d'usine.**

- 1 Le placement, le raccordement et les essais de cet appareil doivent toujours être effectués par un électricien / installateur agréé.
- 2 Cet appareil doit être installé, branché et testé suivant le règlement national sur les installations électriques en vigueur.
- 3 Ce manuel d'installation technique représente une partie des conditions générales de vente de Lithoss nv /sa.
- 4 L'installateur est responsable pour l'usage des produits compatibles, qui sont conformes aux normes CE et IEC en vigueur.
- 5 Utilisez toujours le 'push pin' pour l'écartement de la plaque de finition.
- 6 Nettoyez l'appareil uniquement avec un chiffon doux et légèrement humide sans détergent.
- 7 Toujours débrancher l'électricité AVANT l'installation!